



Art. 0410

MASCHI A MANO a passo grosso

Acciaio al cromo

HAND TAPS

Metric Coarse

Chrome-vanadium steel

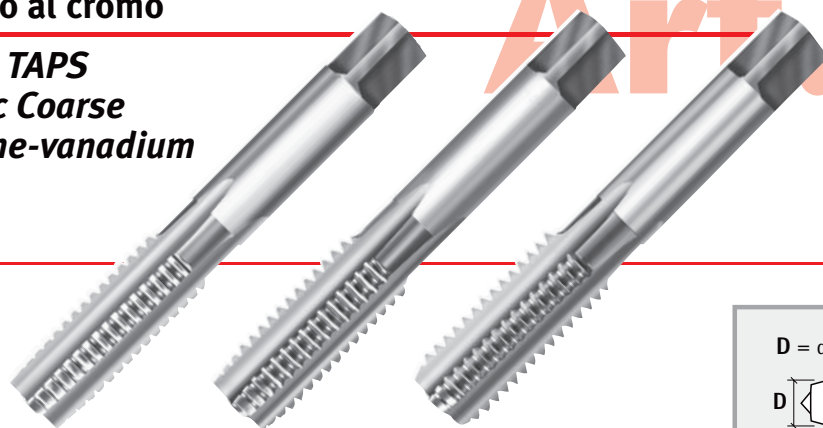

Filettatura metrica ISO - UNI 4535

ISO Thread - UNI 4535

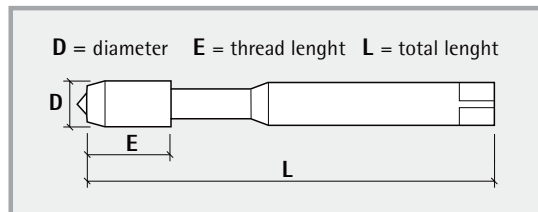

Art. 0410 - 0450

In serie di 3 pezzi / Set of 3 pcs. **Art. 0410**

In serie di 2 pezzi / Set of 2 pcs. **Art. 0450**

D Ø mm	passo pitch mm	€ 1 pz./pc.	€ sr. 2 pz. 2 pcs. set	€ sr. 3 pz. 3 pcs. set	E lungh. fil.	L lungh. tot.
2	0,4	0,00	0,00	0,00	11	36
2,5	0,45	0,00	-	0,00	12	40
3	0,5	0,00	0,00	0,00	12	40
3,5	0,6	0,00	-	0,00	14	45
4	0,07	0,00	0,00	0,00	14	45
4,5	0,75	0,00	-	0,00	16	48
5	0,8	0,00	0,00	0,00	16	48
6	1	0,00	0,00	0,00	18	50
7	1	0,00	0,00	0,00	18	50
8	1,25	0,00	0,00	0,00	22	56
9	1,25	0,00	0,00	0,00	22	63
10	1,5	0,00	0,00	0,00	25	70

D Ø mm	passo pitch mm	€ 1 pz./pc.	€ sr. 2 pz. 2 pcs. set	€ sr. 3 pz. 3 pcs. set	E lungh. fil.	L lungh. tot.
11	1,5	0,00	0,00	0,00	24	70
12	1,75	0,00	0,00	0,00	30	75
14	2	0,00	0,0	0,00	32	80
16	2	0,00	0,00	0,00	32	80
18	2,5	0,00	-	0,00	40	95
20	2,5	0,00	-	0,00	40	95
22	2,5	0,00	-	0,00	40	100
24	3	0,00	-	0,00	50	110
27	3	-	-	0,00	50	110
30	3,5	-	-	0,00	56	132
39	4	-	-	0,00	63	150

FILETTATURE SPECIALI / SPECIAL DIMENSIONS **Art. 0410**

D Ø mm	passo pitch mm	€ 1 pz./pc.	€ sr. 2 pz. 2 pcs. set	€ sr. 3 pz. 3 pcs. set	E lungh. fil.	L lungh. tot.
4	0,75	-	-	0,00	14	45
5	0,9	-	-	0,00	16	48

D Ø mm	passo pitch mm	€ 1 pz./pc.	€ sr. 2 pz. 2 pcs. set	€ sr. 3 pz. 3 pcs. set	E lungh. fil.	L lungh. tot.
19	2,5	-	-	0,00	40	95

Imballo standard: in scatolette di plastica
Standard packaging: in plastic boxes



MASCHI A MANO a passo fine in serie di due pezzi

Acciaio al cromo

HAND TAPS

Metric Fine - set of two taps

Chrome-vanadium

steel



Filettatura metrica ISO - UNI 4535

ISO Thread - UNI 4535

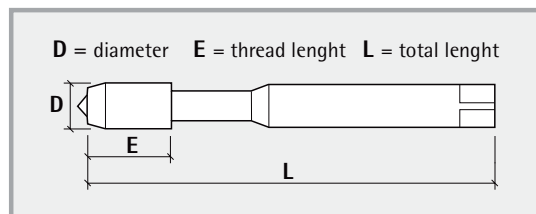

D Ø mm	passo pitch mm	€ 1 pz./pc.	€ sr. 2 pz. 2 pcs. set	E lungh. fil.	L lungh. tot.
4	0,5	0,00	0,00	14	45
4,5	0,5	0,00	0,00	14	45
5	0,5	0,00	0,00	16	48
6	0,75	0,00	0,00	18	50
7	0,75	0,00	0,00	18	50
8	0,75	0,00	0,00	22	56
8	1	0,00	0,00	22	56
9	0,75	0,00	0,00	22	63
9	1	0,00	0,00	22	63
10	0,75	0,00	0,00	25	70
10	1	0,00	0,00	25	70
10	1,25	0,00	0,00	25	70
11	0,75	0,00	0,00	25	70
11	1	0,00	0,00	25	70
11	1,25	0,00	0,00	25	70
12	0,75	0,00	0,00	30	75
12	1	0,00	0,00	30	75
12	1,25	0,00	0,00	30	75
12	1,5	0,00	0,00	30	75

D Ø mm	passo pitch mm	€ 1 pz./pc.	€ sr. 2 pz. 2 pcs. set	E lungh. fil.	L lungh. tot.
14	1	0,00	0,00	32	80
14	1,25	0,00	0,00	32	80
14	1,5	0,00	0,00	32	80
16	1	0,0	0,00	32	80
16	1,5	0,0	0,00	32	80
18	1	0,00	0,00	32	80
18	1,5	0,00	0,00	32	80
18	2	0,00	0,00	40	95
20	1,5	-	0,00	40	95
20	2	-	0,00	40	95
22	1,5	-	0,00	40	100
22	2	-	0,00	40	100
24	1,5	-	0,00	50	110
24	2	-	0,00	50	110
26*	2	-	0,00	50	110
27	2	-	0,00	50	110
28*	1,5	-	0,00	50	110
28	2	-	0,00	50	110
30	1,5	-	0,00	56	125

Imballo standard: in scatolette di plastica
Standard packaging: in plastic boxes

* Ad esaurimento / End of stock

Art. 0420



MASCHI A MANO Whitworth BSW in serie di tre pezzi

Acciaio al cromo

HAND TAPS BSW
set of three taps
Chrome-vanadium
steel

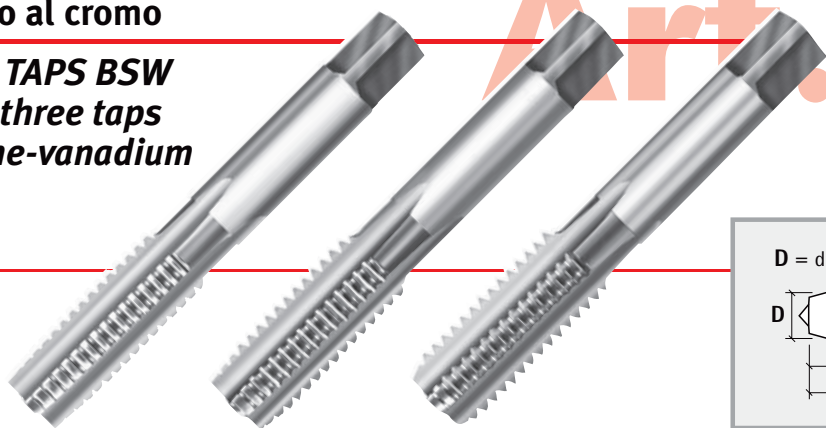

Filettatura DIN 11 - UNI 2709

DIN 11 Thread - UNI 2709

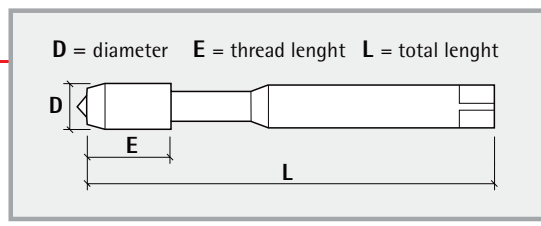

D Ø	filetti x 1" TPI	€ 1 pz./pc.	€ sr. 3 pz. 3 pcs. set	E lungh. fil.	L lungh. tot.
1/8	40	0,00	0,00	12	40
5/32	32	0,00	0,00	14	45
3/16	24	0,00	0,00	16	48
7/32	24	-	0,00	21	52
1/4	20	0,00	0,00	18	50
5/16	18	0,00	0,00	22	56
3/8	16	0,00	0,00	25	70
7/16	14	0,00	0,00	25	70
1/2	12	0,00	0,00	30	75
9/16	12	0,00	0,00	32	80

D Ø	filetti x 1" TPI	€ 1 pz./pc.	€ sr. 3 pz. 3 pcs. set	E lungh. fil.	L lungh. tot.
5/8	11	0,00	0,00	32	80
3/4	10	0,00	0,00	40	95
13/16	10	-	0,00	45	105
7/8	9	0,00	0,00	40	100
1"	8	0,00	0,00	50	110
1.1/8	7	-	0,00	56	125
1.1/4	7	-	0,00	56	125
1.3/8	6	-	0,00	63	150
1.1/2	6	-	0,00	63	150

Imballo standard: in scatolette di plastica / Standard packaging: in plastic boxes

MASCHI A MANO GAS - BSP

In serie di due pezzi
Acciaio al cromo

HAND TAPS BSP
set of two taps
Chrome-vanadium
steel

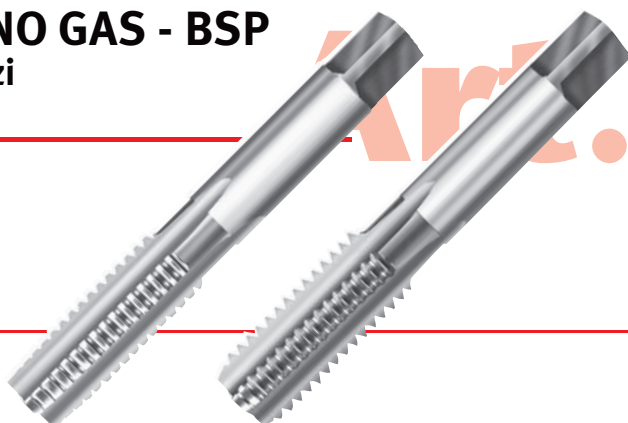

Filettatura ISO 228 - Gas cilindrica

ISO 228 - Cylindrical Thread

D Ø	filetti x 1" TPI	€ 1 pz./pc.	€ sr. 2 pz. 2 pcs. set	E lungh. fil.	L lungh. tot.
1/8	28	0,00	0,00	20	63
1/4	19	0,00	0,00	23	63
3/8	19	0,00	0,00	23	70
1/2	14	0,00	0,00	31	80
3/4	14	0,00	0,00	32	85
1"	11	0,00	0,00	39	100

D Ø	filetti x 1" TPI	€ 1 pz./pc.	€ sr. 2 pz. 2 pcs. set	E lungh. fil.	L lungh. tot.
1.1/8	11	0,00	0,00	37	100
1.1/4	11	0,00	0,00	37	100
1.3/8	11	0,00	0,00	37	100
1.1/2	11	0,00	0,00	37	100
2"	11	0,00	0,00	41	105
3.1/2	11	-	0,00	50	140

Imballo standard: in scatolette di plastica / Standard packaging: in plastic boxes



MASCHI A MANO UNC in serie di tre pezzi

Acciaio al cromo

HAND TAPS UNC

set of three taps

Chrome-vanadium steel

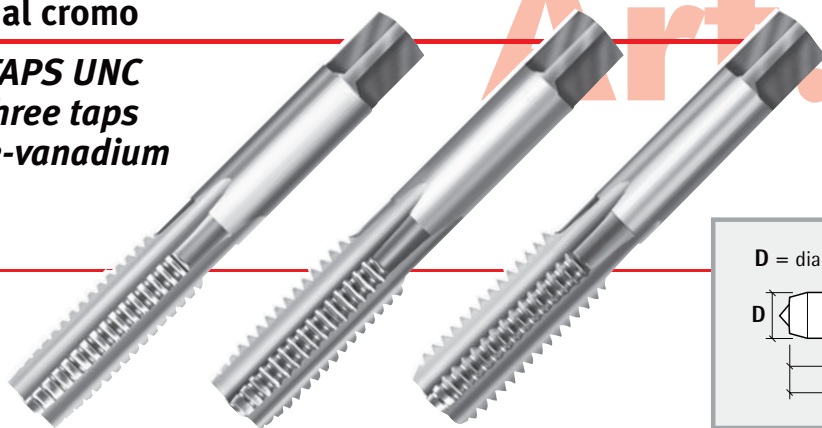

Filettatura ANSI B 1.1 a passo grosso

ANSI B 1.1 Coarse Thread

D = diameter E = thread length L = total length

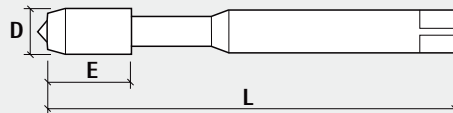

D Ø	filetti x 1" TPI	€ 1 pz./pc.	€ sr. 3 pz. 3 pcs. set	E lungh. fil.	L lungh. tot.
1/4	20	0,00	0,00	30	70
5/16	18	0,00	0,00	30	70
3/8	16	0,00	0,00	35	75
7/16	14	0,00	0,00	40	80
1/2	13	0,00	0,00	45	85
9/16	12	0,00	0,00	45	90
5/8	11	0,00	0,00	47	100

D Ø	filetti x 1" TPI	€ 1 pz./pc.	€ sr. 3 pz. 3 pcs. set	E lungh. fil.	L lungh. tot.
3/4	10	0,00	0,00	50	110
7/8	9	0,00	0,00	60	120
1"	8	0,00	0,00	60	130
1.1/8	7	-	0,00	60	130
1.1/4	7	-	0,00	60	130
1.3/8	6	-	0,00	65	150
1.1/2	6	-	0,00	65	150

Imballo standard: in scatolette di plastica / Standard packaging: in plastic boxes

MASCHI A MANO UNF in serie di due pezzi

Acciaio al cromo

HAND TAPS UNF

set of two taps

Chrome-vanadium steel



Filettatura ANSI B 1.1 a passo fine

ANSI B 1.1 Fine Thread

* Il 1" viene fornito con 14 filetti per pollice secondo vecchia norma ASA B 1/1/1949 - Chiedere per la serie con 12 filetti per pollice

* 1" has 14 threads per inch following ASA norm B 1/1/1949 Ask for set with 12 threads per inch

D Ø	filetti x 1" TPI	€ 1 pz./pc.	€ sr. 2 pz. 2 pcs. set	E lungh. fil.	L lungh. tot.
1/4	24	0,00	0,00	18	50
5/16	24	0,00	0,00	22	56
3/8	20	0,00	0,00	35	75
7/16	20	0,00	0,00	24	70
1/2	20	0,00	0,00	30	75
9/16	18	0,00	0,00	32	80
5/8	18	0,00	0,00	32	80

D Ø	filetti x 1" TPI	€ 1 pz./pc.	€ sr. 2 pz. 2 pcs. set	E lungh. fil.	L lungh. tot.
3/4	16	0,00	0,00	50	110
7/8	14	0,00	0,00	40	100
1" *	14	0,00	0,00	50	110
1.1/8	12	-	0,00	60	130
1.1/4	12	-	0,00	60	130
1.3/8	12	-	0,00	65	150
1.1/2	12	-	0,00	65	150

Imballo standard: in scatolette di plastica / Standard packaging: in plastic boxes