

FRAISES À ANGLER 90° MULTI-DENTS

90° MULTI-FLUTES CONICAL CUTTERS

FRESAS CÓNICAS 90° MULTILABIO

FRESE 90° MULTI-DENTI PER SMUSSATURE

New 2020

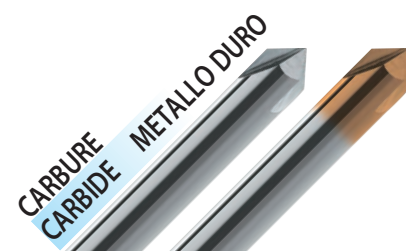

90°

D	d1	L	ℓ	d2	z	magaforce 8439	Hard'X 8439-H
z9	maxi	± 1		h6			
0,5	0,1	39	3	3	3	€ 39,19	€ 43,37
0,6	0,1	39	3	3	3	39,19	43,37
0,7	0,1	39	3	3	3	39,19	43,37
0,8	0,1	39	3	3	3	39,19	43,37
0,9	0,1	39	3	3	3	39,19	43,37
1	0,1	39	3	3	3	33,96	38,14
1,5	0,1	39	4,5	3	3	33,96	38,14
2	0,1	39	6,0	3	3	33,96	38,14
2,5	0,1	39	7,5	3	3	33,96	38,14
3	0,1	39	-	3	3	31,35	35,53
4	0,8	54	-	4	4	31,35	35,53
6	0,8	57	-	6*	4	36,57	40,75
8	0,8	63	-	8*	5	41,80	45,98
10	1,0	72	-	10*	6	49,64	54,86
12	1,2	83	-	12*	6	73,15	79,42
16	1,6	92	-	16*	6	107,25	116,75
20	2	104	-	20*	6	248,25	260,50

* Avec méplat de serrage With flat Con plano Con piano di bloccaggio

microforce

Ø 0,1 ~ 0,4

Page Pagina 86 - 88

New 2020

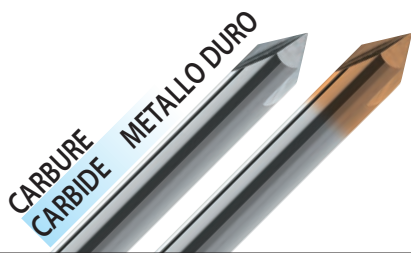

60°

D	d1	L	ℓ	d2	z	magaforce	Hard'X
z9	maxi	± 1		h6		8436	8436-H
0,5	0,1	39	3	3	3	€ 49,64	€ 53,82
0,6	0,1	39	3	3	3	49,64	53,82
0,7	0,1	39	3	3	3	49,64	53,82
0,8	0,1	39	3	3	3	49,64	53,82
0,9	0,1	39	3	3	3	49,64	53,82
1	0,1	39	3	3	3	44,41	48,59
1,5	0,1	39	4,5	3	3	44,41	48,59
2	0,1	39	6,0	3	3	44,41	48,59
2,5	0,1	39	7,5	3	3	44,41	48,59
3	0,1	39	-	3	3	41,80	45,98
4	0,8	54	-	4	4	41,80	45,98
6	0,8	57	-	6*	4	41,80	45,98
8	0,8	63	-	8*	5	47,02	51,20
10	1,0	72	-	10*	6	54,86	60,09
12	1,2	83	-	12*	6	79,68	85,95
16	1,6	92	-	16*	6	114,75	123,50
20	2	104	-	20*	6	259,25	271,25

* Avec méplat de serrage With flat Con plano Con piano di bloccaggio

magafor

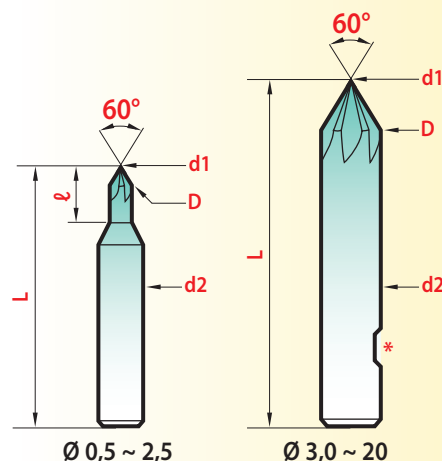
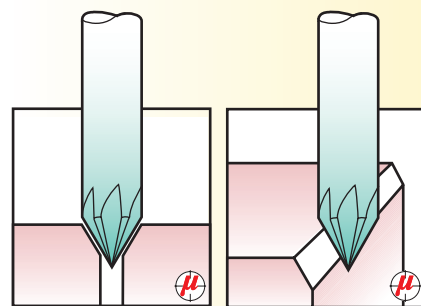

**FRAISES À ANGLER 60°
MULTI-DENTS**

**60° MULTI-FLUTES
CONICAL CUTTERS**

**FRESAS CÓNICAS 60°
MULTILABIO**

**FRESE 60° MULTI-DENTI
PER SMUSSATURE**

Hard-X Jusqu'à Up to
Hasta Fino a **67 HRC**

De dureté à chaud élevée (3500 HV), ce revêtement présente une très grande stabilité thermique et une excellente protection contre la chaleur et l'usure. Idéal pour les usinages à sec - à très grande vitesse - dans les aciers traités et matrices.

With a high hardness (3500 HV), this coating shows a high thermic stability and an excellent protection against heat and wear. Ideal for dry machining - high speed cut - in treated steels and dies.

Con una alta durezza (3500 HV) este recubrimiento proporciona una alta estabilidad térmica y una excelente protección contra el calor y el desgaste. Ideal para mecanizado en seco - a alta velocidad - en aceros tratados y de matrices.

Con notevole durezza a caldo (3500 HV), questo rivestimento presenta una grande stabilità termica ed un'eccezionale protezione contro il calore e l'usura. Ideale per le lavorazioni a secco - a velocità elevate - negli acciai trattati e nelle matrici.